

EUROLIVE

B212A/B215A

使用说明书

A50-19738-00004



zh

www.behringer.com



重要的安全说明



这一符号提醒您，在设备内有没有绝缘的危险电压，会导致触电的危险。



这一符号提醒您，在随货供应的文字材料中，有重要的操作和保养说明。请阅读使用说明书。

小心

⚠ 为了防止触电，切勿自行拆开机盖（或背盖）！机内无用户可维修的部件。维修工作必须由专业人士进行！

小心

⚠ 为防止发生火灾或触电危险，本机切勿受雨淋或受潮！设备内不能有水进入。装有水的器皿，如花瓶等不能放在设备上。

小心

⚠ 维修提示是给有资格的维修人员看的。为了避免触电的危险，请不要擅自进行维修。有资格的专业维修人员才能对设备进行维修。

- 1) 请阅读这里的说明。
- 2) 请保存这些说明。
- 3) 请注意所有的警告说明。
- 4) 请按照说明操作。
- 5) 不要在靠近水的地方使用这一设备。
- 6) 请用干布清理本设备。
- 7) 不要堵住通风口。请按照制造商的说明安装设备。
- 8) 不要在靠近热源的地方使用本设备，如加热器、暖气机、电热炉、功放器等易发热设备。
- 9) 不要损坏带有不同极性或接地功能的插头。有极性的插头带有两个大小不同的插片。有接地功能的插头有两个插针和接地插针。大的插针或第三个插针有接地功能，确保您的安全。如果随货供应的插头不能使用的話，请找电工更换老旧的插座。
- 10) 电源线不要放在可能被踩到的地方，也要避免有尖角的地方。请特别保护插头，延长线和设备上的电源线。
- 11) 本设备一定要有接地保护。
- 12) 如果电源插头或电源连接板有切断电源功能的话，它们一定要处在随时都能被拿到的地方。
- 13) 请只使用制造商规定的附加设备和零件。
- 14) 请只使用制造商规定的推车，架子，三角架，支架和桌子。也可用随货供应的器件。如果您使用推车来搬移设备的话，请注意安全放置设备，以便避免倒下而造成的伤害。



- 15) 有风暴雷雨时或长期不使用本设备的时候，请拔出电源插头。
- 16) 所有维修工作，都必须由有资格的维修人员进行。设备受到损坏时，（如：电源线或电源插头被损坏，水或液体流入设备内，设备受到雨淋或受到潮气侵入，设备不能正常运作，设备摔在地上后），必须进行维修。



电源开关的使用说明



“”表示电源接通；开关的另一边表示电源断开。



按钮被按下时，电源接通“ON”；按钮没有被按下时，电源断开“OFF”。



“”表示电源接通；开关的另一边表示电源断开。

警告

此设备能产生超过
90 dB的音量，
会造成持久性听觉损害。

目录

1. 引论..... 3
 1.1 在你开始以前..... 3
 1.1.1 供货..... 3
 1.1.2 首次使用..... 3
 1.1.3 网上登记..... 3
 2. 操作部件和连接..... 4
 3. 应用举例..... 5
 3.1 使用一部调音台..... 5
 3.2 使用多部B212A/B215A..... 5
 3.3 直接连接一个立体声信号源..... 5
 4. 安装..... 5
 5. 技术数据..... 6

1. 引论

非常感谢你购买了BEHRINGER EUROLIVE B212A/B215A，这表示了你对我们的信任。这个结构极其紧凑的有源扬声器是专为应用于狭小的场地而研制的。此扬声器功率高、尺寸小、重量轻，还可很方便地安装在墙上，具备极高的灵活性。在输入区段可连接一个线路源或麦克风。此外，该扬声器还配有一个2频段均衡器，用来精密调节高低频率。所有这些特性使这个扬声器成为你高值的，始终可靠的伙伴。

1.1 在你开始以前

1.1.1 供货

你的产品在厂内进行了仔细的包装，以确保安全可靠的运输。如果发现包装箱还是有损坏，请立即检查机器表面有无损坏。

 若发现有损坏时请不要将机器寄回给我们，请务必首先通知销售商和运输公司，否则索赔权可能会失效。

 请始终使用原样包装，以避免存放或邮寄时发生损坏。

 请务必避免小孩在无人看管的情况下玩耍机器或包装材料。

 请按照环境保护规定清除所有包装材料。

1.1.2 首次使用

请保持充分的空气流通，不要将机器放置在取暖器附近，以避免机器过热。

 保险丝烧坏时，务必用数值正确的保险丝更换！正确的数值可在“技术数据”一章中找到。

电源连接请使用随同供货的电源线，它符合必需的安全规定。

 请注意所有机器必须接地。为了你自己的安全，请千万不要去除机器或电源线的接地或取消其作用。设备在有电源的时候，一定要有接地功能。

小心

 扬声器能够产生特别强的音量。请注意，高声压不仅会使听觉很快疲劳，也可能对听觉造成持久性损害。请始终注意适当的音量。

安装重要提示

 在强大的广播电台和高频源范围内，音频质量可能会降低。请加大发射器和设备之间的距离并使用有屏蔽的连接线材。

1.1.3 网上登记

在购买 BEHRINGER 产品之后，请您尽可能立即在网站 <http://www.behringer.com> 进行登记，并仔细阅读产品质量担保服务规定。

自产品购买之日起，BEHRINGER 公司提供一年* 的产品材料和加工质量担保。保修条件的中文译文可以从我们的网页 <http://www.behringer.com> 下载或电话索取：+65 6542 9313。

所购买的 BEHRINGER 产品一旦出现故障或损坏，本公司承诺为您提供及时的产品维修服务。请直接与您的 BEHRINGER 特许经销商联系。若 BEHRINGER 特许经销商不在附近，您也可直接与本公司的分公司联系。在产品包装里放有联系地址（全球联系信息/欧洲联系信息）。如您所在的国家没有本公司所设的联系处，可与离您最近的批发商联系。您可在我们的网页上 (<http://www.behringer.com>) 的技术支持处，得到批发商的联系地址。

请在登记时，务必写明您购买产品的日期，以便本公司能更快更有效地为您提供产品质量的担保服务。

衷心感谢您的合作！

*对欧洲共同体国家的客户，有其他的规定。

2. 操作部件和连接



图 2.1: 操作元件和接口 (B212A和B215A)

- 1 这个6.3mm立体声插孔用来连接带插接输出端的信号源。
- 2 XLR插孔是用于带XLR输出端的信号源的平衡式输入端。
- 👉 请始终或者只使用XLR输入端，或者只使用插接输入端，并用LEVEL调节钮[4]调节输入灵敏度。请绝对不要同时使用两个输入端！
- 3 LINK OUTPUT输出端直接与B212A/B215A的输入端相连，传送原样不变的输入信号。这样你可把信号连接到另一部机器（如第二部B212A/B215A）的输入端上。
- 4 用LEVEL调节钮你可调节LINE信号或MIC信号的音量。电平较强的LINE信号在调节范围左半部被减弱，电平较弱的MIC信号在右半部被增强。
- 5 信号过载时CLIP发光二极管发亮。这时请用LEVEL调节钮减小音量，直至CLIP发光二极管不再发亮，及只在信号峰值时发亮。
- 👉 我们要提醒你，高音量可能会损伤听觉和/或损坏耳机及扬声器。请在接通机器前把LEVEL调节钮旋转到最左的位置上。请始终注意适当的音量。
- 6 用HIGH调节钮调节高音份额。
- 7 用LOW调节钮你可给音色增加低音。
- 8 启动扬声器时，PWR发光二极管发亮。

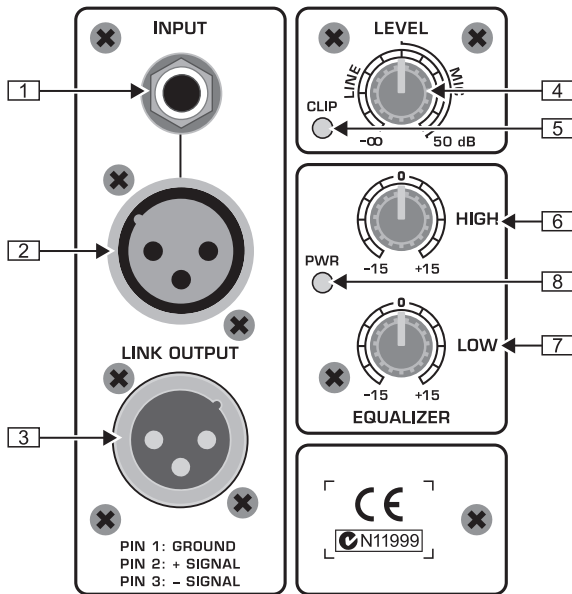

图 2.2: 操作元件和接口 B212A和B215A)

- 9 在B212A/B215A的保险丝座上你可更换保险丝。在更换保险丝时请务必使用相同的型号品种。此处请注意第5章“技术数据”中的规定。
- 10 电源连接通过一个IEC插座。属于供货范围的还有一根合适的电源线。为避免交流低频哼声干扰，扬声器音箱和调音台应使用相同电路的电源。
- 11 用POWER开关启动B212A/B215A。
- 👉 请注意，POWER开关在关闭时并不完全将机器同电源网分离。需将机器同电源分离时，请拔下电源插头或机器插头。在安装机器时，请确证电源插头和机器插头处于完好的状态。当你长期不使用机器时，请拔下电源插头。
- 12 产品序号

3. 应用举例

🔊 请在用POWER开关启动音箱前始终先将LEVEL调节钮旋转到最左位置上。然后将音量提高到一个合适的高度。

3.1 使用一部调音台

标准应用时是将两部B212A/B215A扬声器音箱同一部调音台联合使用。为此请分别将混音台的一个主输出端同两部B212A/B215A之一的各一个输入端相连接。B212A/B215A的输入端为XLR接口和平衡式插接接口。为避免杂散和干扰噪声，建议使用平衡式XLR电缆或插接电缆。

3.2 使用多部B212A/B215A



图 3.1: 多部B212A/B215A的接线通过LINK OUTPUT接口

比如需在大面积的场所扩音时，你可使用多部B212A/B215A，通过LINK OUTPUT [3] 接口前后相连（见图3.1）。

3.3 直接连接一个立体声信号源

如果你使用两部B212A/B215A，你可直接连接一个立体声信号源，如一部CD播放机。这种情况时，分别将一部扬声器同信号源的一个输出端连接（需要时请使用合适的转接器）。

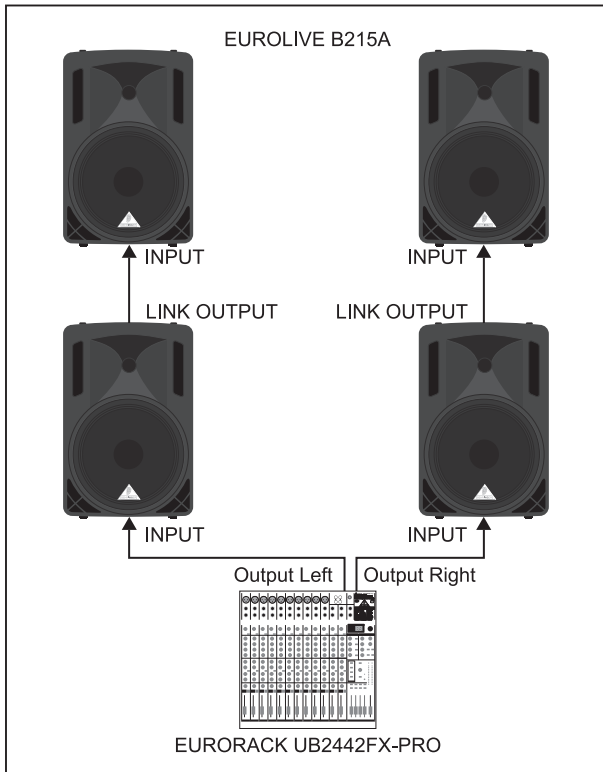
4. 安装

BEHRINGER B212A/B215A的两个音频输入端和LINK OUTPUT接口均是完全平衡式的。如果能够，则应尽可能与其他设备建立平衡式的信号传输，以便达到最大的干扰信号补偿。



图 4.1: 6.3 毫米立体声插头



图 4.2: 卡侬接插件

🔊 请注意只能由内行的人员进行设备的安装和操作。在安装过程中和之后请始终注意工作人员应有充分的接地，否则静电放电等类似情况可能会有损运行特性。

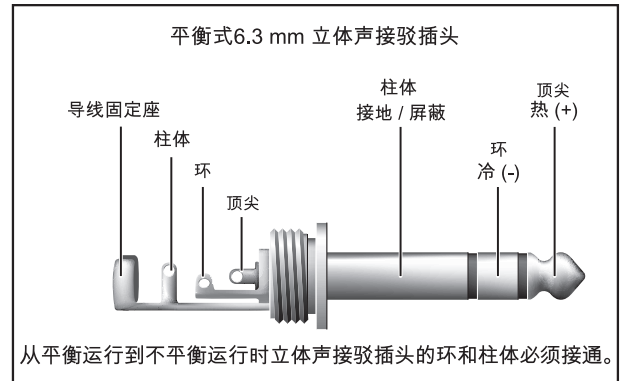
zh

5. 技术数据

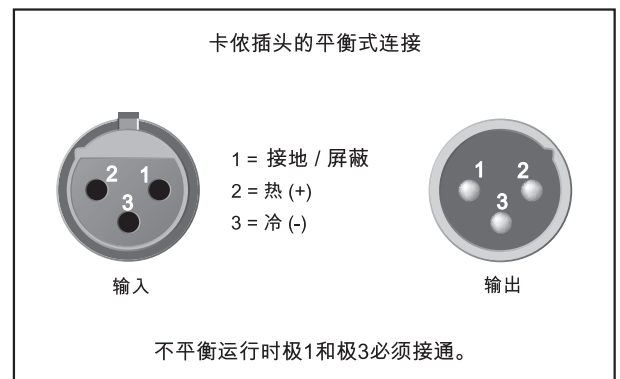
输出功率

低频范围

RMS @ 1% THD	200 瓦 @ 8 欧姆
峰值功率	320 瓦 @ 8 欧姆

高频范围

RMS @ 1% THD	50 瓦 @ 8 欧姆
峰值功率	80 瓦 @ 8 欧姆

音频输入端

卡依 (伺服平衡化的)

灵敏度	从 -40 dBu 至 +4 dBu
输入阻抗	20 千欧姆

6.3 毫米插口 (伺服平衡化的)

灵敏度	从 -40 dBu 至 +4 dBu
输入阻抗	20 千欧姆

Link Output

卡依

Loudspeaker system data

B212A

频率范围	从 65 赫兹 至 20 千赫兹
分频器的接收频率	2.4 千赫兹 (12 分贝)
最大声压	125 分贝 @ 1 米
限制器	光纤的
动态均衡器	由处理器控制的

B215A

频率范围	从 55 赫兹 至 20 千赫兹
分频器的接收频率	1.9 千赫兹 (12 分贝)
最大声压	126 分贝 @ 1 米
限制器	光纤的
动态均衡器	由处理器控制的

均衡器

高频	12 千赫兹 / ±15 分贝
低频	80 赫兹 / ±15 分贝

电源

功率消耗	最大 400 瓦
------	----------

电源电压 / 保险丝

100 - 120 伏交流电 (50/60 赫兹)	T 5.0 A H 250 伏
220 - 230 伏交流电 (50/60 赫兹)	T 2.5 A H 250 伏

电源连接	标准IEC接口
------	---------

尺寸/重量

B212A

尺寸 (高 x 宽 x 深)	大约 550 毫米 x 345 毫米 x 270 毫米
重量	大约 14.9 公斤

B215A

尺寸 (高 x 宽 x 深)	大约 690 毫米 x 440 毫米 x 335 毫米
重量	大约 19.5 公斤

BEHRINGER公司始终尽力确保最高的质量水平。必要的修改将不预先通知予以实行。因此机器的技术数据和外观可能与所述说明或插图有所不同。

技术数据及外观可被改动，无需事先通知。此文件的内容在付印时是正确无误的。所有提到的商标（除了BEHRINGER，百灵达标志，JUST LISTEN 和 EUROLIVE）属于它们的所有人，与 BEHRINGER 无关。任何人因全部或部分使用此处的描述，照片或声明而受到损失的话，百灵达 不对其承担责任。产品的颜色及技术数据可能与产品本身有细微的差别。产品只通过本公司授权的经销商销售。批发商和销售商不是 百灵达 的代理人，无权以任何直接或隐含的方式对 百灵达 法律约束。这一使用手册拥有版权。无 BEHRINGER International GmbH 的书面许可，无论用作何种用途，不得以任何电子的或机械的方式对该手册的任何部分进行复制及传播，其中包括任何形式的复印和录音。

版权所有。© 2008 BEHRINGER International GmbH, Hanns Martin Schleyer Str. 36-38, 47877 Willich Muenchheide II, 德国 电话 +49 2154 9206 0, 传真 +49 2154 9206 4903